

BLEND

DESIGN GIO TIROTTO



volumeuno

INTRODUZIONE

La collezione BLEND nasce dalla materia, dal contrasto tra superfici e dall'incontro tra luce e ombra che si riassume in un'eleganza senza tempo.

La collezione prende il nome dalla caratteristica maniglia in bioresina che è il risultato di una miscela irripetibile: la sua texture alterna venature opache e lucide, un gioco sensoriale che cambia con la luce e che scopre la sua tridimensionalità al tocco. La maniglia è l'elemento che contraddistingue la collezione, pertanto si propone un sistema di apertura facile e pratico in ogni approccio alla cucina.

BLEND è progettata con tonalità pure, pensate per esaltare il carattere della materia e creare ambienti adatti a chi li vive.

BLEND by Gio Tiroto è realizzata in 4 diverse varianti di laccatura lucida: bianco, nero, blu e bordeaux.



Bianco



Nero



Blu



Bordeaux

ACCESSORI, CASSETTI E CESTONI

I cassetti e i cestoni sono realizzati con spondine laterali e retro in lamiera verniciata e sono dotati di un dispositivo per la chiusura controllata.

Grazie alla massima flessibilità di questa collezione, i cestoni ed i cassetti sono combinati e proposti in 3 varianti.

Sia gli elementi in alluminio come lo zoccolino (nelle varianti alluminio naturale, bianco e nero) che le maniglie in bioresina (nelle varianti bianco, nero, blu e rosso) sono proposti in diverse finiture in modo da creare, in base alla finitura scelta per l'intera cucina, sia un effetto tono su tono che un effetto a contrasto.

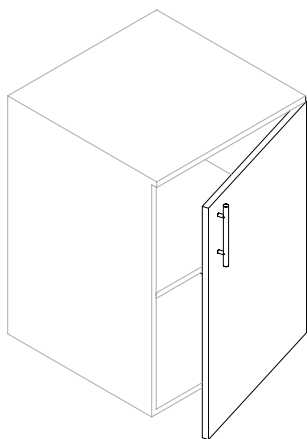

Anta

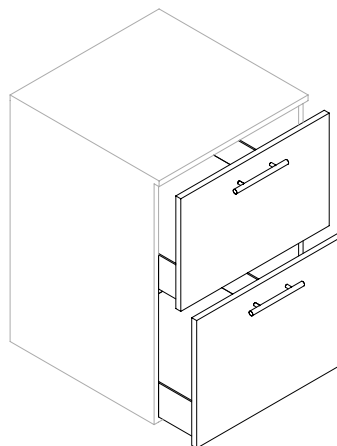

Cestoni

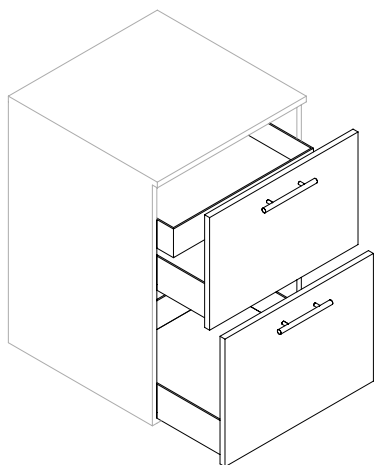

Cestoni e cassetto interno

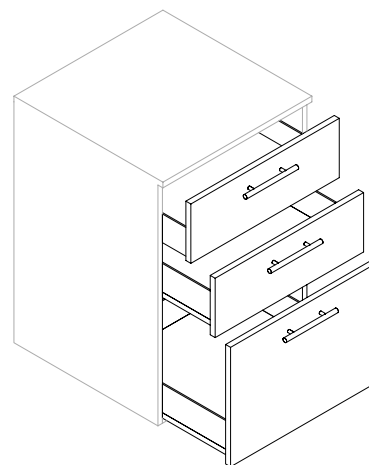

Cestone e cassetti

SPECIFICHE FRONTALI LACCATI

Finitura anta

Fondo verniciato poliesteri e laccatura lucida spazzolata

Varianti colore

9001 crema, 9005 nero, 213 bordeaux, 227 blu

Caratteristiche finitura

Superficie estremamente uniforme, lucida e riflettente. Si sconsiglia l'esposizione diretta al sole o a fonti di calore, in quanto il colore potrebbe subire variazioni nelle parti direttamente interessate.

Pulizia e manutenzione superficie

Evitare sempre l'utilizzo di spugne abrasive, pagliette metalliche o di prodotti contenenti creme abrasive o detersivi in polvere, perché righerebbero irrimediabilmente la superficie dell'anta. Evitare, inoltre, l'utilizzo di acetone, ammoniaca, alcool e prodotti a base alcolica.

Spessore totale

22 mm

Bordatura

-

A. Fronte anta Laccato

1 mm

B. Pannello MDF

20 mm

C. Retro anta Laccato

1 mm

D. Bordo Laccato

1 mm

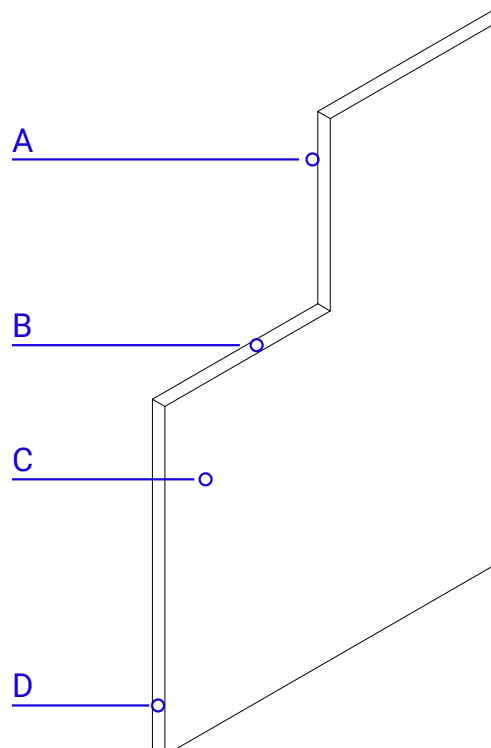

SPECIFICHE TOP IN FENIX

Finitura anta

Fenix NTM o Fenix NTM Bloom (cellulosa e resine acriliche di nuova generazione)

Varianti colore

Bianco Malè, Nero Ingo, Rosso Jaipur, Blu Fes

Caratteristiche finitura

Superficie estremamente opaca grazie ad una bassa riflessione della luce, morbida al tatto, anti-impronta e altamente resistente ai graffi, all'abrasione, al calore secco, ai solventi a base acida e ai reagenti domestici. La riparabilità termica conferisce a questo materiale la capacità di rigenerarsi da eventuali micro-graffi superficiali

Pulizia e manutenzione superficie

Utilizzare un qualsiasi detergente per la casa o semplicemente dell'acqua tiepida, ricordandosi sempre di risciacquare con acqua, terminare il processo asciugando la superficie con un panno pulito per evitare i depositi di calcare

Spessore totale

22 mm

Bordatura

ABS da 1 mm

A. Fronte anta Fenix

2 mm

B. Pannello MDF

18 mm

C. Retro anta Fenix

2 mm

D. Bordo in ABS

1 mm

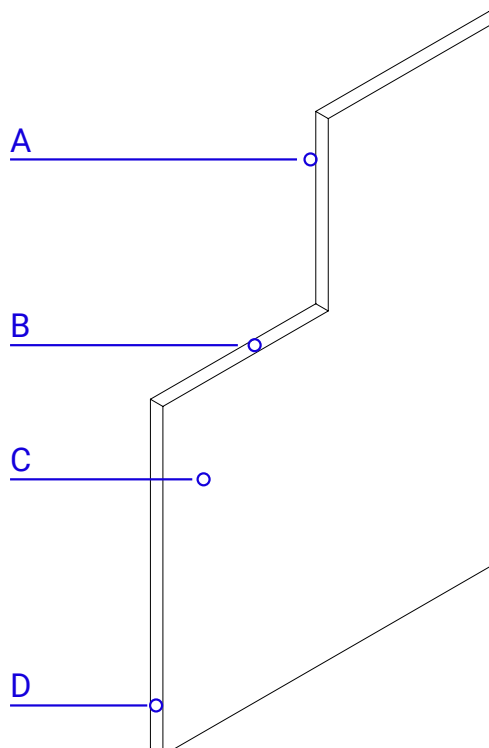

SPECIFICHE TOP IN DEKTON

Finitura top

Dekton (superficie ultra compatta composta da oltre 20 minerali naturali)

Varianti colore

Nero Sirius e Bianco Zenith

Caratteristiche finitura

Superficie caratterizzata da un'alta resistenza grazie ad una porosità quasi nulla e dalla totale assenza di microdifetti che ne definisce anche l'extra opacità, dotata di elevata idrorepellenza e resistenza a graffi e calore

Pulizia e manutenzione superficie

Materiale resistente alle macchie e garante di costi di manutenzione ridotti, può essere facilmente pulito con prodotti per la pulizia standard

Spessore totale

20 mm

Profilo

Costa retta

A. Lavorazioni sul bordo

Profilo a costa retta

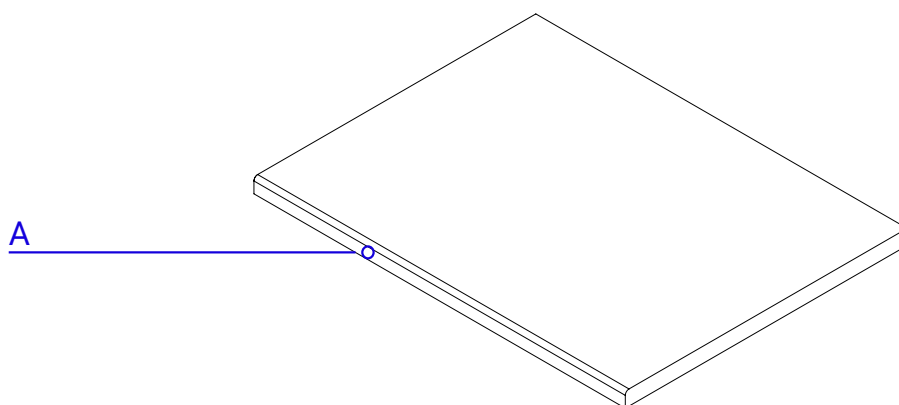

PENSILI FREE-STANDING

Per la collezione BLEND, abbiamo disegnato 2 tipologie di pensile a libera installazione da affiancare alla cucina: a giorno e con serrandina in alluminio.

I pensili sono proposti in 3 diverse misure (per ricoprire ogni tipo di esigenza) e sono realizzati con le stesse caratteristiche materiche e cromatiche delle ante.

Varianti

Bianco Malè, Nero Ingo, Rosso Jaipur, Blu Fes

Lunghezze

A. 640, 940, 1240 mm - B. 340, 640 mm - C. 340, 640 mm

Materiale

18 mm

Profondità

400 mm

Altezza

1240 mm

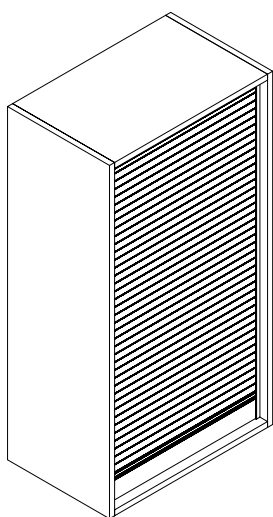

A. Pensile con serrandina
in alluminio

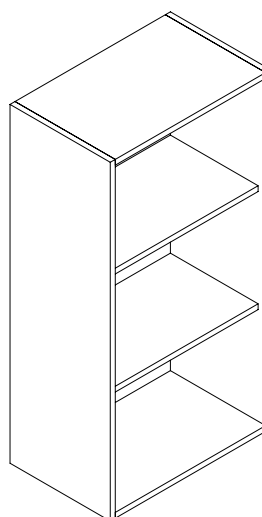

B. Pensile a giorno

FLESSIBILITÀ E MODULARITÀ

BLEND è una cucina di design elegante e raffinata in cui le superfici dialogano tra loro: piani in Fenix e ante laccate lucide si incontrano in una palette di bianco, nero, blu e rosso per soddisfare ogni gusto e necessità.

Con lo stesso intento, la modularità dei suoi elementi permette di creare composizioni nuove, adatte ad ogni tipo di ambiente e senza sacrificare piano di lavoro.

Grazie alla combinazione innovativa di pensili free standing e colonne è possibile ricavare spazio contenitivo a parete senza appesantire lo spazio.

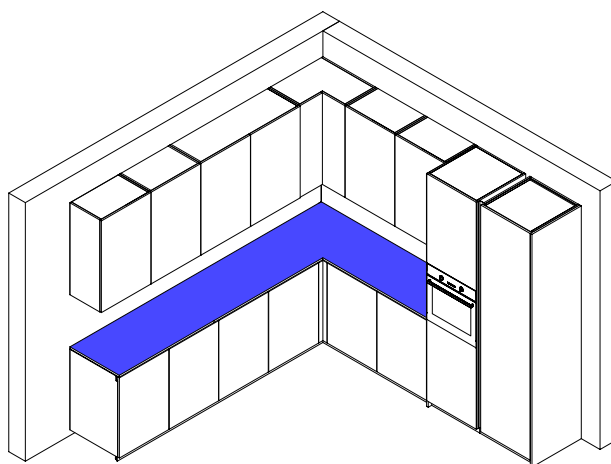

Soluzione tradizionale

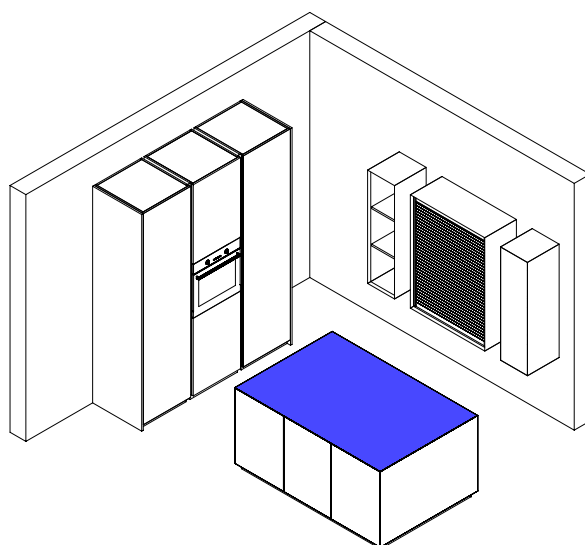

Soluzione volumeuno

COLORI E MATERIALI

LACCATO LUCIDO E FENIX



9001
crema



9005
nero

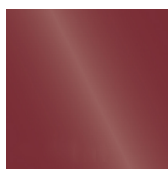

213
bordeaux

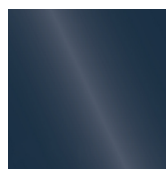

227
blu

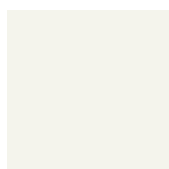

Bianco
Malè



Nero
Ingo



Rosso
Jaipur



Blu
Fes

MANIGLIA



Bioresina
bianca

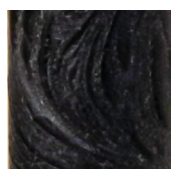

Bioresina
nera

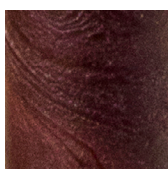

Bioresina
rossa



Bioresina
blu

DEKTON

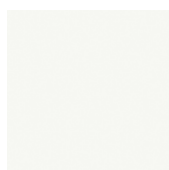

Dekton
Zenith

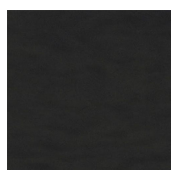

Dekton
Sirius

SERRANDINA IN ALLUMINIO



Alluminio
naturale

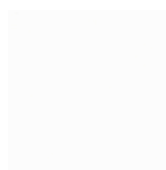

Bianco
opaco



Nero
opaco